



ROHAN

DÉSHUMIDIFICATEUR D'AIR À COMPRESSEUR

AIR DEHUMIDIFIER BY COMPRESSOR

KOMPRESSOR-LUFTENTFEUCHTER



**GUIDE D'UTILISATION – USER MANUAL – BEDIENUNGSANLEITUNG
MANUAL DE USUARIO – MANUAL DE INSTRUÇÕES – GEBRUIKSAANWIJZING
INSTRUKCJA OBSŁUGI – BRUKERMANUAL – KÄYTTÖOPAS – ANVÄNDARMANUAL**

ROHAN

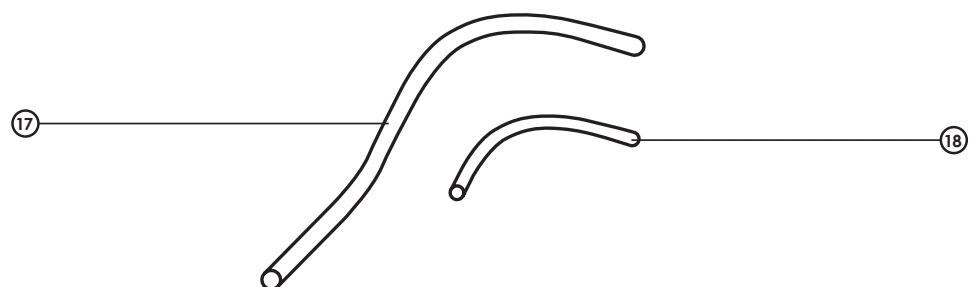
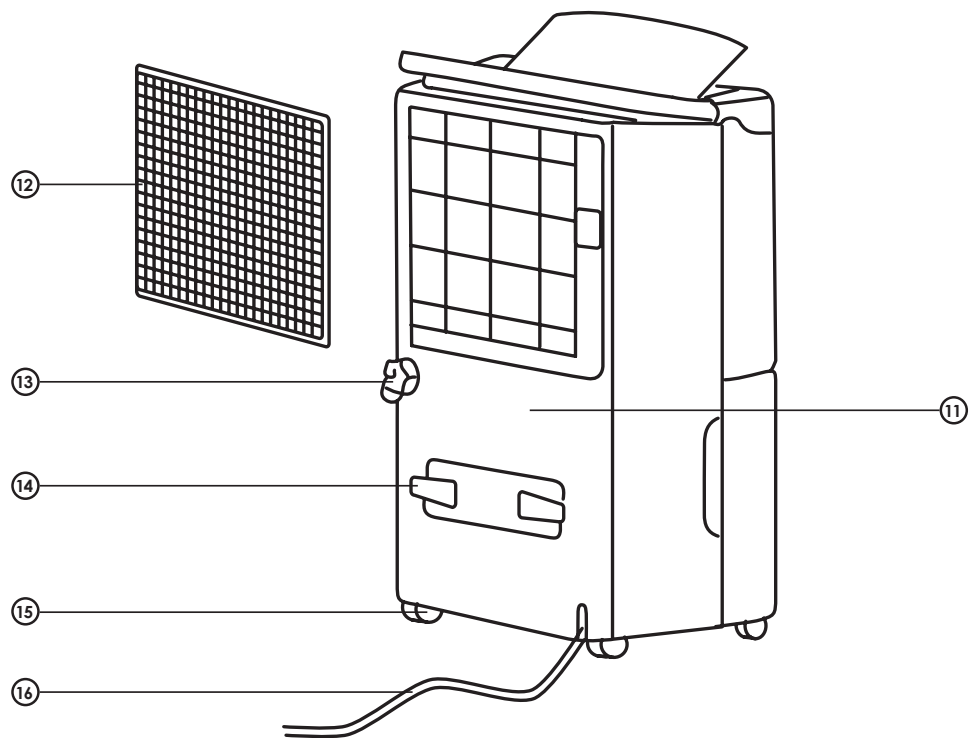
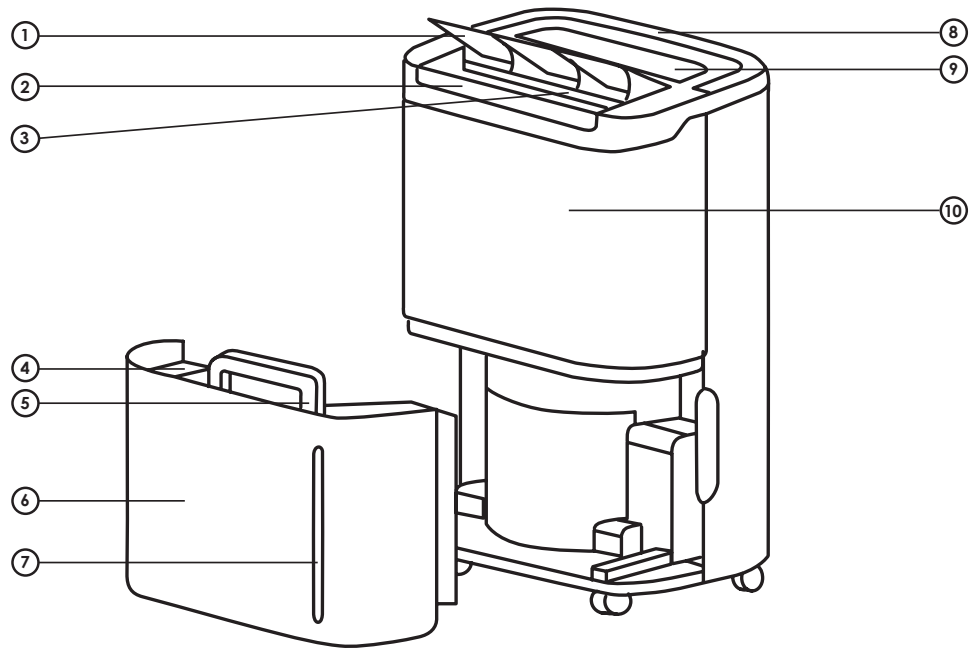

**PANNEAU DE CONTRÔLE / CONTROL PANEL / BEDIENFELD / PANEL DE CONTROL / PAINEL DE CONTROLO /
BEDIENINGSPANEEL / PANEL CYFROWY / KONTROLLPANEL / OHJAUSPANEELI / KONTROLLPANEL**

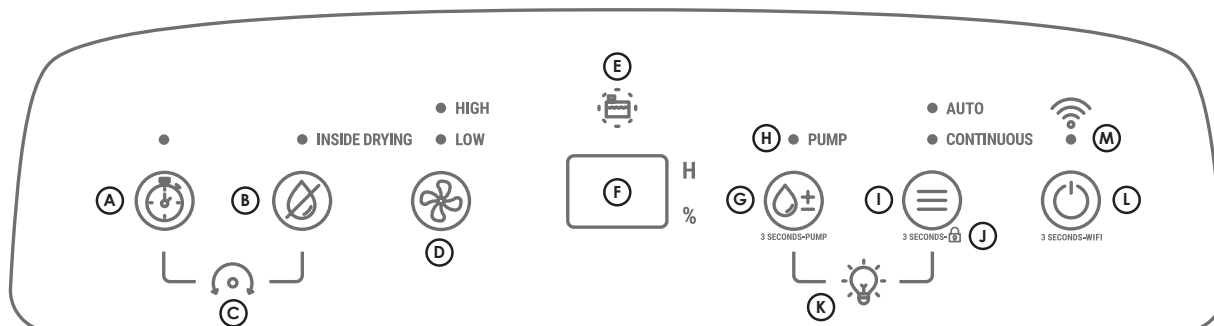

**DRAINAGE CONTINU / CONTINUOUS DRAINAGE / KONTINUIERLICHE ENTWÄSSERUNG / DRENAJE CONTINUO /
DRENAGEM CONTÍNUA / CONTINUE AFVOER / TRYB: CIAGŁE OSUSZANIE / KONTINUIERLIG DRENERING /
JATKUIVA TYHJENNYS / KONTINUIERLIG DRÄNERING**

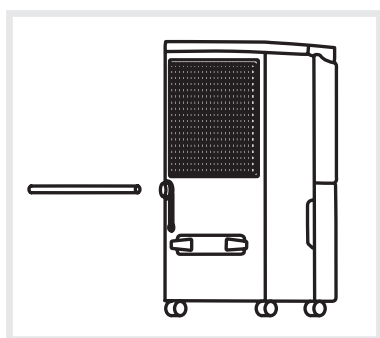

①

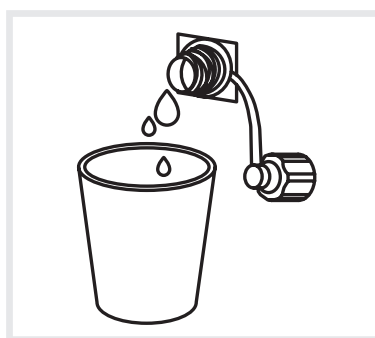

②

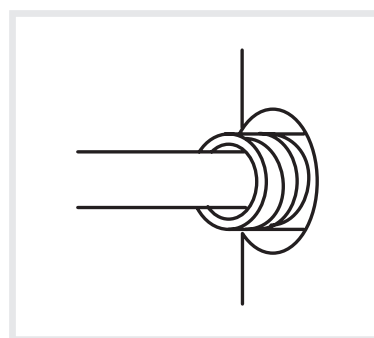

③

**RACCORDAMENTO DE LA POMPE DE RELEVAGE / LIFT PUMP CONNECTION / ANSCHLUSS DER KONDENSATPUMPE /
CONEXIÓN DE LA BOMBA DE ELEVACIÓN / LIGAÇÃO DA BOMBA DE ELEVAÇÃO / AANSLUITEN VAN DE
OPVOERPOMP / PODŁĄCZENIE POMPY / PUMPETILKOBLING / POISTOPUMPUN LIITTÄMINEN / KOPPLING PUMPHISS**

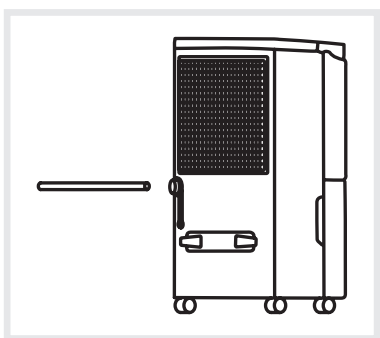

①

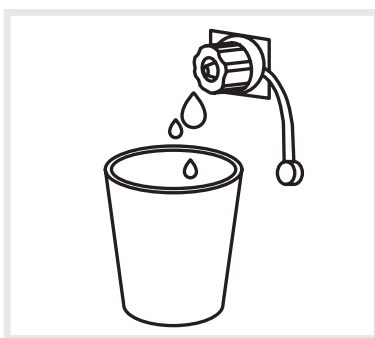

②

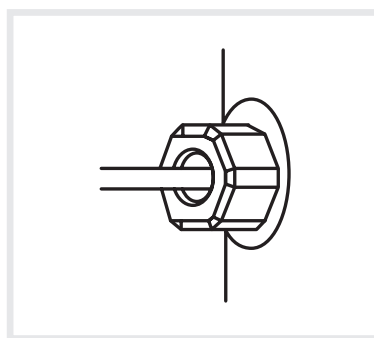

③

NORSK

Takk for at du har kjøpt **ROHAN** luftavfukter, et **air&me** produkt. Vi håper at det vil gi deg fullstendig tilfredshet og forbedre kvaliteten på innendørs luft.

Som med alle elektriske apparater, er det viktig å vedlikeholde apparatet ordentlig for å unngå skader eller personskader. Les disse instruksjonene nøye før du slår på apparatet, og oppbevar dem for senere bruk. Selskapet WAF-direct påtar seg ikke noe ansvar for skader som skyldes manglende overholdelse av denne bruksanvisningen. Apparatet skal kun brukes i husholdningen til de tiltenkte formål som er beskrevet i denne brukerhåndboken. Å bruke apparatet til andre formål enn de tiltenkte eller utføre tekniske endringer på apparatet kan være farlig for helse og liv.

TEKNISKE DATA

Spenning	220-240 V ~ 50 Hz
Dimensjoner	623 x 378 x 266 mm (H x B x L)
Netto vekt	17,5 kg
Antall hastigheter	2
Maksimalt strømforbruk	750 W
Egnet for rom opp til	200 m ²
Vanntankens volum	7 L
Omgivelsestemperatur	5°C - 35°C
Avfuktingskapasitet	50 L/døgn (30°C, 80 % RH)
Gass	R290

FOREBYGGELSE AV SKADER

Sikkerheten til dette produktet er i samsvar med gjeldende normer og forskrifter som er gjeldende i EU.

For ytterligere informasjon, besøk vår nettside: www.airandme.fr

Vår kundeserviceavdeling er tilgjengelig på følgende e-postadresse: info@airandme.fr



For å unngå fare eller elektrisk støt, må du alltid koble fra produktet når du ikke bruker det, flytter det eller rengjør det.
I tilfelle reparasjoner, kontakt kvalifiserte personer.

VIKTIGE SIKKERHETSINSTRUKSJONER

1. Les alle instruksjonene nøye før du bruker Rohan.
2. Enhver bruk som ikke anbefales av forhandleren kan føre til brann, kraftoverspenning eller kan skade mennesker.
3. Fjern emballasjen og sørg for at Rohan ikke blir skadet. Hvis du er i tvil, må du ikke bruke apparatet og kontakte forhandleren.
4. Ikke la barn leke med emballasjens forskjellige deler. Vær spesielt oppmerksom når du bruker apparatet i nærheten av barn.
5. Før du bruker Rohan, må du sørge for at spenningen som er angitt på produktet er i samsvar med din elektriske installasjon.
6. Forsikre deg om at kontakten er riktig plugget: Ellers kan kontakten bli overopphetet.
7. Ved å bruke en skjøteledningskabel kan det oppstå overoppheting og brann.
8. Ikke trekk i strømledningen for å koble fra apparatet. Trekk alltid ut Rohan ved å holde og trekke i kontakten.
9. Ikke tildekk eller legg gjenstander som kan hindre viftens luftstrøm: det kan føre til elektriske støt eller skade apparatet. Ikke stikk fingrene inne i luftinntaket eller utløpet på grunn av smerter ved fysisk skade.
10. La det være minst 50 cm luft bak, rundt og foran apparatet under bruk.
11. For å unngå elektrisk støt eller brann, bruk ikke vann, vaskemiddel eller brennbart produkt til å rengjøre utsiden eller innsiden av apparatet.
12. Ikke bruk insektmiddel, parfyme eller annen brennbar spray rundt apparatet når det er i bruk.
13. Bruk aldri Rohan hvis den kan falle i væske.
14. Forsikre deg om at produktet er på en flat og horisontal overflate.
15. Ikke plasser det i nærheten av et klimaanlegg for å unngå kondensering av vann på apparatet.
16. Ikke bruk Rohan utendørs.
17. Trekk alltid ut Rohan når du flytter den.
18. Koble alltid fra Rohan når du ikke bruker den.
19. Hold produktet rent og i god stand.
20. Bruk anbefalte reservedeler (uoriginale deler kan være farlige og ugyldiggjøre garantien).
21. Oppbevar Rohan på et tørt og trygt sted, borte fra barn.
22. Hvis strømledningen er skadet, kan den byttes av forhandleren. Bare kvalifiserte personer kan utføre denne reparasjonen.
23. Dette produktet kan ikke brukes av barn under 8 år. Les nøye gjennom denne brukerhåndboken og bruk Rohan med forsiktighet.

KOMPONENTER (SE SIDE 2)

- | | |
|-------------------------|---|
| ① Bevegelig klaff | ⑪ Apparatets bakside |
| ② LED-lys | ⑫ Avtakbart forfilter |
| ③ Luftuttak | ⑬ Plugg av det kontinuerlige dreneringshullet / Utløp for pumpe |
| ④ Vanntanklokk | ⑭ Lagring av strømledning |
| ⑤ Vanntankhåndtak | ⑮ Hjul |
| ⑥ Vanntank | ⑯ Strømledning |
| ⑦ Kontroll av vannstand | ⑰ Kontinuerlig dreneringsslange (60 cm) |
| ⑧ Håndtak | ⑱ Pumpeslange (2 m) |
| ⑨ Kontrollpanel | |
| ⑩ Forsiden av apparatet | |

KONTROLLPANEL (SE SIDE 3)

- | | |
|---|------------------------------------|
| Ⓐ [Timer] -knapp | Ⓒ [Fuktighetsgrad] justeringsknapp |
| Ⓑ [Innvendig tørking av apparatet] -knappen | Ⓓ [Pumpe] -funksjon |
| Ⓒ [Bevegelig klaff] -funksjon | Ⓔ [Mode] -knapp |
| Ⓓ [Speed] -knapp | Ⓕ [Barnesikkerhet] -knapp |
| Ⓔ Indikator for full tank | Ⓖ [LED display] -funksjon |
| Ⓕ Digital skjerm | Ⓖ PÅ/AV-knapp |
| | Ⓜ Wi-Fi-tilkoblingsindikator |

BRUKSANVISNING

- Koble til apparatet.
 - Alle lysindikatorene på kontrollpanelet lyser i 1 sekund og slås deretter av.
 - Samtidig produserer apparatet et lydsignal, og den bevegelige klaffen åpnes og lukkes.
 - Når apparatet er i drift, indikerer det digitale displayet luftfuktigheten.
- Trykk på PÅ/AV-knappen (Ⓖ) for å slå på apparatet. Den bevegelige klaffen åpnes og viften slås på ved lav hastighet [LAV].
- Trykk på PÅ/AV-knappen igjen for å slå av apparatet: den bevegelige klaffen kommer tilbake til utgangsposisjonen og apparatet stopper helt.

HOVEDFUNKSJONER

Ⓐ [TIMER] -KNAPP

- Ved å trykke på denne knappen flere ganger kan du velge driftstid fra 1 til 24 timer. Et langt trykk på knappen lar deg raskt bla gjennom tallene på skjermen.
- Når driftstiden er innstilt, kan du slippe knappen: det digitale displayet viser luftfuktigheten, lysindikatoren på [Timer] -knappen lyser og avfukteren slås på. Den stopper automatisk på slutten av den forhåndsinnstilte tiden.
- For å deaktivere denne funksjonen, trykk på knappen to ganger på rad når det digitale displayet viser luftfuktigheten.

Ⓑ [INNEVENDIG TØRKING AV APPARATET] -KNAPP

- Ved å trykke på denne knappen, kan du starte prosedyren for innvendig tørking av avfukteren: lysindikatoren lyser og det digitale displayet indikerer [CL]. Denne tørkeprosessen er veldig nyttig før langvarig lagring fordi den forhindrer dannelse av mugg inne i apparatet.
- Prosessen tar omtrent 1 time:
 - Avfukteren starter i høy lufthastighet (HØY) og slipper luft kontinuerlig i 30 minutter.
 - Deretter fungerer avfukteren med lavere lufthastighet (LAV) i 20 minutter.
 - Til slutt kommer apparatet tilbake i "standby" -modus.
- For å deaktivere denne funksjonen, trykk på knappen igjen: lysindikatoren slås av.

Ⓓ [HASTIGHET] -KNAPP

Ved å trykke på denne knappen flere ganger når AUTO- eller CONTINUO-modusene er valgt, kan du justere luftstrømmen som produseres av apparatet og velge mellom en av de to modusene: LAV (lav luftstrøm) eller HØY (sterk luftstrøm).

Ⓔ [HUMIDITY RATE] -KNAPP

- Ved å trykke på denne knappen flere ganger, kan du definere luftfuktigheten til luften du vil nå mellom 30 og 80% (justeringen skjer i trinn på 5%).
- Når luftfuktigheten er lavere enn den forhåndsinnstilte fuktigheten, slutter apparatet å virke. Når luftfuktigheten i omgivelsene er høyere enn den forhåndsinnstilte fuktighetsgraden, starter apparatet automatisk på nytt.

Vær forsiktig, denne funksjonen er bare tilgjengelig i AUTO-modus.

Ⓜ [MODUS] -KNAPP

Denne knappen lar deg velge mellom to driftsmodi:

- AUTO-modus: Hvis luftfuktigheten i luften er høyere enn den forhåndsinnstilte hastigheten, starter kompressoren og viften går med den forhåndsinnstilte hastigheten. Hvis luftfuktigheten i luften er lavere enn den forhåndsinnstilte hastigheten, stopper kompressoren og bare viften går med den forhåndsinnstilte hastigheten.
- KONTINUERLIG modus: Uansett fuktighetsgrad i rommet, starter kompressoren og viften går med den forhåndsinnstilte hastigheten.

BVær forsiktig, den innebygde hygrostaten i apparatet har en feilmargin på $\pm 5\%$.

TILLEGGSFUNKSJONER

Ⓜ [LØFTEPUMPE] FUNKSJON

Før du aktiverer løftepumpen, må du huske å koble til dreneringsslangen riktig. For å aktivere eller deaktivere løftepumpen, trykk og hold inne [Fuktighet] -knappen (Ⓜ) i 3 sekunder.

Ⓜ [MOVABLE FLAP] FUNCTION

Trykk samtidig på knappene [Timer] (Ⓜ) og [Inside tørking av apparatet] (Ⓜ) for å aktivere eller deaktivere funksjonen [Bevegelig klaff].

Ⓜ BARNESIKKERHET

Ved å holde inne [Mode] (Ⓜ) -knappen i 3 sekunder, aktiverer du barnesikkerhetsfunksjonen som "låser" kontrollpanelet.

Ⓜ WI-FI

Ved å trykke og holde inne PÅ/AV-knappen (Ⓜ) i 3 sekunder, aktiverer du Wi-Fi-parringen mellom apparatet og smarttelefonen. Når denne sammenkoblingen er gjort, kan du kontrollere avfukteren langt unna så snart du har en internettforbindelse.

Ⓜ LED DISPLAY

Når apparatet fungerer, endres fargen på LED-linjen i henhold til fuktighetsgraden.

- LED-linjen er blå når fuktigheten er mellom 40 og 60%.
- LED-linjen er grønn når fuktighetsgraden er lavere enn 40%.
- LED-linjen er rød når fuktighetsgraden er høyere enn 60%.

Trykk samtidig på [Fuktighetsfrekvens] (Ⓜ) og [Mode] (Ⓜ) for å slå på eller av LED-linjen.

AUTOMATISK [AVRIMING] FUNKSJON

Apparatet går automatisk i [AVRIMING] -funksjon hvis omgivelsestemperaturen er mellom 5°C og 15°C. Innimellom stopper kompressoren, men viften fortsetter å virke.

TØMMING AV TANKEN (SE SIDE 3)

Apparatet slutter automatisk å fungere når tanken er full. Apparatet piper ti ganger og [Full tank]-indikatoren (E) lyser.

- ① Slå av apparatet og trekk tanken ut med sidehåndtakene.
- ② Løsne håndtaket og ta av lokket på vanntanken.
- ③ Tøm ut vannet.
- ④ Sett på plass lokket og tanken. Trykk deretter på PÅ/AV-knappen og velg ønsket driftsmodus.

Avfukteren er utstyrt med en posisjoneringssensor for tanken. Av sikkerhetshensyn slås produktet av etter noen minutter hvis tanken mangler eller ikke er plassert riktig.

KONTINUERLIG DRENERING (SE SIDE 3)

Takket være den kontinuerlige dreneringsslangen fungerer apparatet uten å måtte tømme tanken manuelt.

- ① Slå av apparatet, skru av og ta ut plastpluggen fra hullet til den kontinuerlige dreneringsslangen.
- ② Koble til den kontinuerlige dreneringsslangen (60 cm og ø 13 mm) på baksiden av avfukteren. For å unngå lekkasjer, må du sørge for at slangen ikke er bøyd og at den plasseres i en skråning nedover slik at vannet lett kan renne bort. Ikke modifier eller forleng dreneringsslangen.
- ③ Slå på apparatet.

PUMPEFORBINDELSE (SE SIDE 3)

Takket være den innebygde pumpen vil apparatet fungere, uten å måtte tømme tanken manuelt, og vil kunne tømme vannet oppover.

- ① Slå av apparatet og fjern deretter gummipluggen fra hullet til løftepumpeslangen.
- ② Koble til løftepumpeslangen (2 m og ø 5 mm) på baksiden av avfukteren. Forsikre deg om at slangen ikke er bøyd for å unngå lekkasjer. Ikke modifier eller forleng løftepumpeslangen. Pumpeslangen må ikke overstige 5 m.
- ③ Slå på apparatet. Du kan nå aktivere funksjonen [Løftepumpe] (H) på kontrollpanelet.

DIGITALT DISPLAY

Skjermvisning	Betydning
FL	> Vanntanken er full.
E1	> Fuktighetssensoren oppdager et avvik.
E2	> Omgivelsestemperaturføleren oppdager et avvik.
P1	> Apparatet avrimer. Ikke en feil.
CL	> Apparatet er i ferd med å tørkes innvendig.
LC	> [Barnesikkerhet] er aktivert og andre kontrollknapper er låst.

VEDLIKEHOLD

- Forsikre deg om at apparatet er slått av og trekk ut stikkontakten før du utfører noe arbeid.
- Ikke senk apparatet i vann eller annen væske.
- Ikke bruk etsende, slipende eller brennbare produkter for å rengjøre apparatet.

RENGJØRING AV DET AVTAKBARE FILTERET: Det avtakbare filteret fanger opp støv og øker apparatets effektivitet. Det anbefales å rengjøre den minst hver måned. Trekk i håndtaket på det avtakbare filteret, rengjør det med varmt vann og en myk børste, tørk det godt og plasser det på nytt.

Vær forsiktig så du ikke tørker filteret i direkte sollys eller i nærheten av en sterk varmekilde.

RENGJØRING AV APPARATET: Bruk en myk klut for å fjerne støv ved luftinntakene og utløpene.

RENGJØRING AV TANKEN: Fjern tanken fra apparatet og løsne håndtaket og deretter lokket. For å unngå kalkavleiring, rengjør tanken minst en gang i måneden med et passende produkt eller med hvit eddik.

RENGJØRING AV TANKEN: For å unngå spredning av bakterier eller virus, må du aldri oppbevare apparatet med vann inne i tanken og være sikker på at apparatet er helt tørt.

2. Rengjør luftinntakene og uttakene samt det avtakbare filteret.

3. Når de forskjellige delene har tørket ordentlig, skal du oppbevare produktet på et sted som er beskyttet mot støv og som er rent, tørt og ventilert.

FAQ – OFTE STILTE SPØRSMÅL

<i>Problem</i>	<i>Årsak</i>	<i>Løsning</i>
Apparatet virker ikke	> Produktet er ikke riktig plagget, eller det er et elektrisk problem.	> Plugg stikkkontakten riktig og sjekk spenningen og at det elektriske systemet fungerer.
	> Det er et problem med det elektriske systemet i huset ditt.	
	> Tanken er full.	> Tøm tanken
	> Tanken er ikke riktig plassert.	> Skyv og plasser tanken ordentlig.
Reduksjon i apparatets ytelse (mindre vann i tanken)	> Det avtakbare filteret er skittent, noe som hindrer luftstrømmen.	> Rengjør det avtakbare filteret.
	> Luftinntaket eller utløpet hindres av noe.	> La det være minst 50 cm luft rundt og foran apparatet.
	> Temperaturen er for lav.	> Under 5°C fungerer produktet i avrimingsmodus. Den kan derfor ikke avfukte maksimalt.
	> Fuktigheten er allerede lav.	
Unormal lyd	> Noe hindrer viften.	> Forsikre deg om at ingen gjenstander hindrer luftstrømmen.
	> Produktet har et fungerende problem.	> Kontakt forhandleren for service.
	> Apparatet lager en hviskende lyd.	> Dette er lyden som produseres av kjølemediegassen. Dette er et normalt fenomen.
Lekkasje	> Apparatet er vippt eller ikke ordentlig festet.	> Plasser apparatet på et flatt underlag før det slås på.
	> Tilkoblingen mellom apparatet og avløpsslangen har løsnet.	> Fest avløpsslangen riktig.
	> Avløpsslangen er bøyd, vridt eller hindret.	> Fjern hindrende elementer og rett slangen opp.
Apparatet produserer ikke luft	> Luftfilter er blokkert.	> Se avsnittet "Vedlikehold".
Luften som kommer ut av apparatet er varm	> For å trekke ut luft fra rommet varmer kompressoren luften litt opp.	> Dette er et normalt fenomen.